

Cișmea automată de băut din oțel inoxidabil SLUN 14ENS



Caracteristici



- **spălare automată de igienizare**
- fântână de apă potabilă din oțel inoxidabil, montată pe perete, cu sistem automat cu cișmea automată și armătură manuală pentru umplerea sticlelor
- reacționează la apropierea gurii de racordul de băut cu pornirea imediată a apei
- apa se oprește după ce gura este îndepărtată din zona de detecție
- funcție de siguranță: apa se oprește după 5 minute
- opțiune de comutare la modul START/STOP
- setarea parametrilor prin telecomanda SLD 03
- restricție mecanică a debitului de apă
- material: oțel inoxidabil AISI 304 (1.4301)
- finisaj periat

Dimensiuni

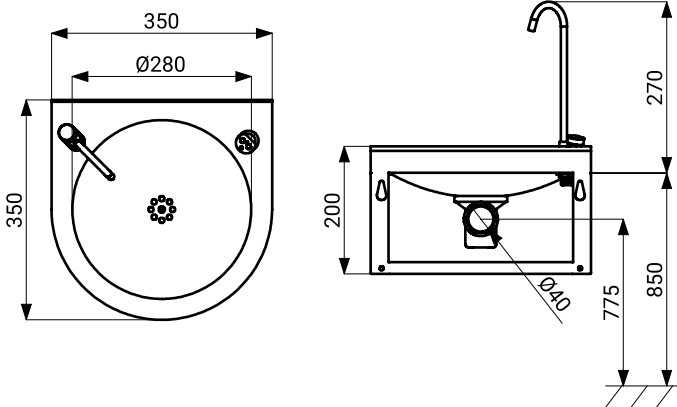

Specificații tehnice

Dimensiuni	350 x 350 x 430 mm
Greutate	5,5 kg
Tensiune de operare	24 V DC
Putere	7 W
Raza activă	0,23 - 0,31 m
Presiune apă	0,1 - 0,6 MPa
Debit alimentare apă	1,4 l/min. (dată inf.) filet interior G 1/2"

Specificații livrare

SLUN 14ENS - cod 93148

fântână de băut din oțel inoxidabil cu electronică, racord de băut, racord pentru umplerea sticlelor, valvă electromagnetă (1 buc.), robinet colțar cu filtru (1 buc.), furtun de conectare, sifon, set de montaj

Accesorii recomandate

SLZ 01Y - cod 05012
SLZ 01Z - cod 05011
SLZ 04Y - cod 05042
SLZ 04Z - cod 05041
SLZ 04X - cod 10049
SLD 03 - cod 07030

transformator extern 24 V DC pentru până la 5 fântâni de băut
transformator extern 24 V DC pentru până la 9 fântâni de băut
transformator extern 24 V DC pentru șină DIN, pentru până la 5 fântâni de băut
transformator extern 24 V DC pentru șină DIN, pentru până la 9 fântâni de băut
transformator extern 24 V DC pentru șină DIN, pentru până la 15 fântâni de băut
telecomandă pentru reglarea parametrilor

Diagrama de debit

Debit Q (l/min)

